

Potente macchina a carico posteriore per interventi professionali

FRESA A FREDDO

W 50 Ri | W 60 Ri



POTENTE MACCHINA A CARICO POSTERIORE PER INTERVENTI PROFESSIONALI



La più potente fresa a freddo da mezzo metro convince con un sistema di comando efficiente e una larghezza operativa di 0,5 o 0,6 m.

Varie funzioni aggiuntive e automatiche facili da usare ne aumentano il potenziale in termini di produttività per una celere smobilizzazione del cantiere.

Il sistema di livellazione **LEVEL PRO PLUS**, integrato nel sistema di controllo macchina, garantisce risultati precisi nella scarifica stradale.

Una moltitudine di differenti tamburi di fresatura consente di aumentare la flessibilità e il grado di utilizzazione della macchina.

Il sistema convogliatore posteriore ad alta portata offre possibilità di regolazione flessibili per garantire un carico del materiale ottimale.

FRESE A FREDDO WIRTGEN



FRESE PICCOLE

- > Larghezza di fresatura fino a 1.300 mm
- > Profondità di fresatura fino a 300 mm

FRESE COMPATTE

- > Larghezza di fresatura fino a 1.900 mm
- > Profondità di fresatura fino a 330 mm

FRESE GRANDI

- > Larghezza di fresatura fino a 4.400 mm
- > Profondità di fresatura fino a 350 mm

PANORAMICA DELLE CARATTERISTICHE SALIENTI

Dotazione perfetta

01 Sistema di livellazione LEVEL PRO PLUS preciso e intuitivo

- > Uso semplice e intuitivo **LEVEL PRO PLUS**
- > Totalmente integrato nel sistema di controllo macchina
- > Numerose nuove funzioni aggiuntive e automatiche
- > Misurazione della profondità di fresatura mediante sensori odometrici nei cilindri idraulici delle paratie laterali
- > Sensore ad ultrasuoni nel braccio livellatore sinistro estensibile

02 Efficiente bracciolo multifunzione

- > Ergonomico bracciolo multifunzione con display di comando a colori
- > Funzione aggiuntiva di regolazione in altezza della macchina, integrata nel bracciolo multifunzione
- > Visualizzazione dei dati lavoro nel display di comando

03 Perfezione in fatto di visuale, comfort ed ergonomia

- > Visuale ottimale sulle paratie laterali destra e sinistra
- > Sistema di telecamere di alta qualità per vedere le aree di lavoro cruciali
- > Ergonomico sedile operatore comfort completo di riscaldamento sedile
- > Pulsanti dei preferiti liberamente programmabili

04 Sterzo efficiente

- > Larghe ruote anteriori tra loro disassate
- > Angoli di sterzata delle ruote anteriori molto ampi
- > Funzione di sterzata automatica della ruota posteriore destra

05 Manovre dinamiche e veloci

- > Velocità di trasferimento massima di 12 km/h
- > Sterzata rapida per mezzo del volante
- > Sterzata molto precisa con lo sterzo a tasto nel bracciolo multifunzione
- > Guida in retromarcia con il tamburo di fresatura inserito



06 Rientro rapido della ruota posteriore destra

- > Rientro rapido e automatico della ruota posteriore destra senza dover abbassare il tamburo di fresatura
- > Bloccaggio in posizione finale sicuro e fermo
- > Massiccio cuscinetto a strisciamento

07 Grandi performance garantite dalla tecnologia di taglio superiore

- > Sistema HT08 di cambio rapido dei portadenti resistenti all'usura
- > Distanza minima dal bordo esterno della macchina al bordo di fresatura per contenere le strisce laterali di materiale non scarificato
- > Paratie laterali sollevabili idraulicamente con posizione flottante proattiva per il sollevamento automatico su sottofondo in materiale sciolto
- > Sollevamento automatico del raschiatore mediante sensore di sovraccarico
- > Raschiatore disaccoppiato dal nastro di scarico per rendere possibile il carico parziale del fresato anche durante la scarifica alla massima profondità di fresatura
- > Spazzole per pulire le superfici fresate

08 Massima produttività grazie all'alta capacità di carico

- > Nastro convogliatore extra largo da 350 mm e costole alte 25 mm per un'elevata portata
- > Ampio angolo di brandeggio del nastro
- > Nastro di scarico ripiegabile idraulicamente per velocizzare le manovre in cantiere
- > Attacco rapido per agevolare le operazioni di aggancio e sgancio del nastro di scarico

**09 Elevata motricità grazie alla ripartizione ideale dei pesi**

- > Pesi supplementari variabili fino a 1.000 kg
- > Baricentro particolarmente basso della macchina
- > Serbatoi dell'acqua e del gasolio collocati al centro in posizione neutra
- > Elevata stabilità della macchina sia nella versione a tre ruote che in quella a quattro ruote

10 Produttività più elevata della categoria

- > Enorme potenza del motore e coppia motrice massima
- > Avanzata centralina del motore per ridurre al minimo il consumo di gasolio
- > Tre differenti velocità di rotazione del tamburo di fresatura
- > Tendicinghia Poly-V idraulico

SISTEMA DI LIVELLAZIONE LEVEL PRO PLUS PRECISO E INTUITIVO

Durante la scarifica è di importanza decisiva che la pavimentazione sia asportata fino alla profondità prescritta. L'intuitiva tecnologia di livellazione **LEVEL PRO PLUS** WIRTGEN garantisce che la profondità di fresatura sia rispettata con la massima precisione.

Uso semplice e intuitivo LEVEL PRO PLUS

Il sistema di livellazione **LEVEL PRO PLUS**, sviluppato specificamente per le frese a freddo, può essere manovrato in modo semplice e intuitivo con una sola mano per mezzo di manopole con menu liberamente configurabili. **LEVEL PRO PLUS** si distingue per risultati precisi nella scarifica stradale.

Totalmente integrato

La totale integrazione del sistema di livellazione **LEVEL PRO PLUS** nel sistema di controllo macchina consente un alto grado di automazione.

Funzioni aggiuntive e automatiche

Il sistema di livellazione **LEVEL PRO PLUS** offre numerose funzioni automatiche e aggiuntive che facilitano il lavoro del fresista. Questo velocizza anche i processi operativi.

Sensori odometrici

Per mezzo di robusti sensori odometrici nei cilindri idraulici delle paratie laterali, la linea di riferimento viene scansionata e visualizzata direttamente sul display di comando ad alta risoluzione del sistema **LEVEL PRO PLUS**.

Braccio livellatore estensibile

Il braccio livellatore estensibile a telescopio con sensore ad ultrasuoni per la scansione di riferimenti che si trovano fino a 2,0 m a sinistra della macchina garantisce risultati di fresatura ottimali persino nelle operazioni di livellazione complesse.

01



02

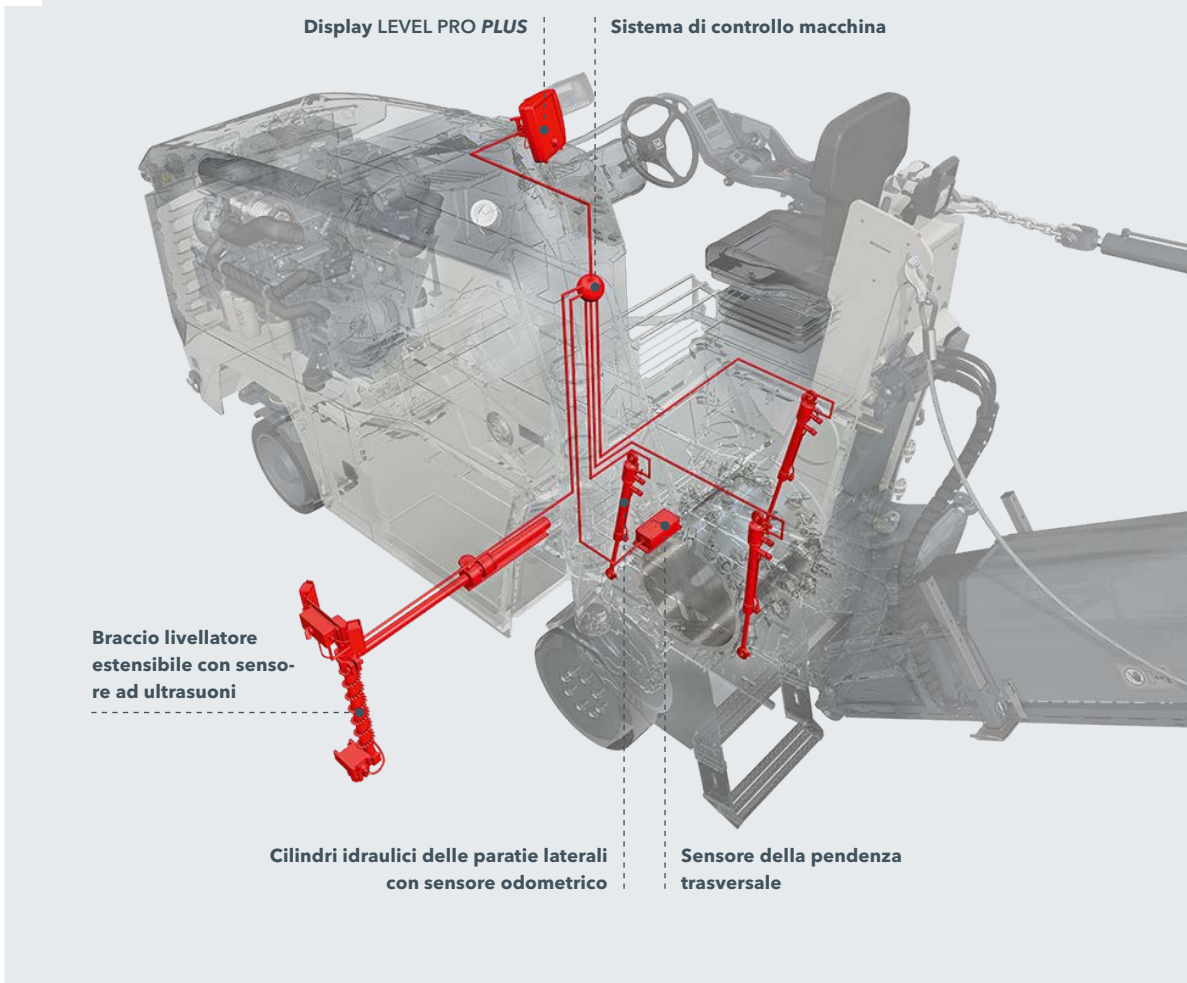

01 LEVEL PRO PLUS è sinonimo di qualità di livellazione impeccabile con un'elevata velocità di lavoro.

02 Il sistema di livellazione lavora con i più svariati sensori.

03 La grande facilità d'uso consente un processo di livellazione efficiente.

03



Sempre all'altezza
LEVEL PRO PLUS

Sfruttare il miglior riferimento possibile
Braccio livellatore sinistro con una portata di 2 m

EFFICIENTE BRACCIOLO MULTIFUNZIONE

L'efficiente bracciolo multifunzione della W 50 Ri / W 60 Ri, oltre a velocizzare i processi e a dare risultati migliori, rende anche più soddisfatto l'operatore.

Ergonomico bracciolo multifunzione

Il bracciolo multifunzionale, regolabile individualmente, onni-ga un design innovativo con una facilità d'uso impeccabile. Le informazioni importanti sono visualizzate a colori sul display di comando. Il bracciolo multifunzione è inoltre perfettamente integrato nel sistema di comando unificato dell'intera flotta di frese piccole WIRTGEN e consente di lavorare sin dall'inizio in modo produttivo.

Dati lavoro

È possibile visualizzare automaticamente ad esempio il peso e il volume del fresato, nonché le superfici scarificate o il numero dei mezzi pesanti caricati. Sulla base dei dati lavoro è possibile documentare le produzioni giornaliere.

Pulsanti dei preferiti

Quattro tasti possono essere programmati con 20 funzioni differenti preferite individualmente dall'operatore.

Regolazione in altezza aggiuntiva

La regolazione idraulica proporzionale dell'altezza da terra della macchina completa di funzione di memorizzazione della profondità di fresatura avviene comodamente per mezzo del bracciolo multifunzione.

01





02



01 L'operatore ha tutto sotto controllo con una sola mano.

02 L'ergonomico posto di comando con bracciolo multifunzione incrementa enormemente la produttività della macchina.

Tutto a portata di mano
Ergonomico bracciolo multifunzione

A colpo d'occhio
Display a colori con informazioni eccellenti

PERFEZIONE IN FATTO DI VISUALE, COMFORT ED ERGONOMIA

La visuale perfetta, il comfort e l'ergonomia sono fattori che incidono, in particolare nel lungo periodo, sull'economicità. In fin dei conti tutto ciò si traduce in una maggiore produttività e redditività in ogni intervento eseguito.

Visuale ottimale

L'ottimizzata geometria del posto di comando non solo consente una libera visuale sulla paratia laterale destra, ma persino su quella sinistra. Inoltre il telaio dal disegno volutamente snello offre una libera visuale sul bordo di fresatura destro e la compatta sospensione del nastro di carico consente una buona visuale sulla superficie scarificata dietro la macchina.

Sistema di telecamere di alta qualità

Il sistema si compone di due telecamere e di un robusto monitor. Il monitor visualizza le immagini ad alta risoluzione riprese dalle telecamere poste all'estremità del nastro di scarico, in modo che l'operatore possa vedere sia la situazione di carico, sia ciò che succede nell'area davanti alla camera del tamburo (di fresatura), al di sotto della macchina.

Sedile operatore confortevole

L'ergonomico sedile operatore comfort completo di riscaldamento sedile è girevole e consente all'operatore di lavorare rilassato. Inoltre contribuisce alla buona visuale laterale e posteriore.

01





02

- 01 Una postazione di lavoro ergonomica aumenta la produttività.
- 02 È garantita la libera visuale sulle paratie laterali destra e sinistra.

Massima concentrazione sul processo di fresatura

Massima visibilità e sistema telecamere efficace

Lavoro rilassato

Sedile operatore confortevole

STERZO EFFICIENTE

LA W 50 Ri / W 60 Ri è la fresa a freddo più agile della categoria. Che si tratti di scarificare in raggi molto stretti, fare inversioni di marcia in corrispondenza di strettoie o aggirare ostacoli: la macchina sfrutta tutto il potenziale di risparmio di tempo.

Larghe ruote anteriori tra loro disassate

Nella versione a quattro ruote, le ruote anteriori, tra loro disassate di 15 cm sull'asse anteriore, percorrono la stessa traiettoria quando sono sterzate verso destra. Ciò ottimizza il superamento di ostacoli e di dislivelli del terreno. Le ruote anteriori extra larghe garantiscono inoltre un basso carico superficiale e un'usura ridotta.

Angoli di sterzata molto ampi

Gli angoli di sterzata estremamente ampi verso destra e sinistra garantiscono raggi di volta molto piccoli e quindi manovre veloci persino nei passaggi stretti.

Funzione di sterzata automatica

La funzione di sterzata automatica della ruota posteriore destra in posizione rientrata non solo conferisce alla fresa piccola la massima maneggevolezza, ma riduce al minimo anche l'usura dello pneumatico.

Supera gli ostacoli

Ruote anteriori tra loro disassate

Affronta tutte le curve

Ampi angoli di sterzata



02

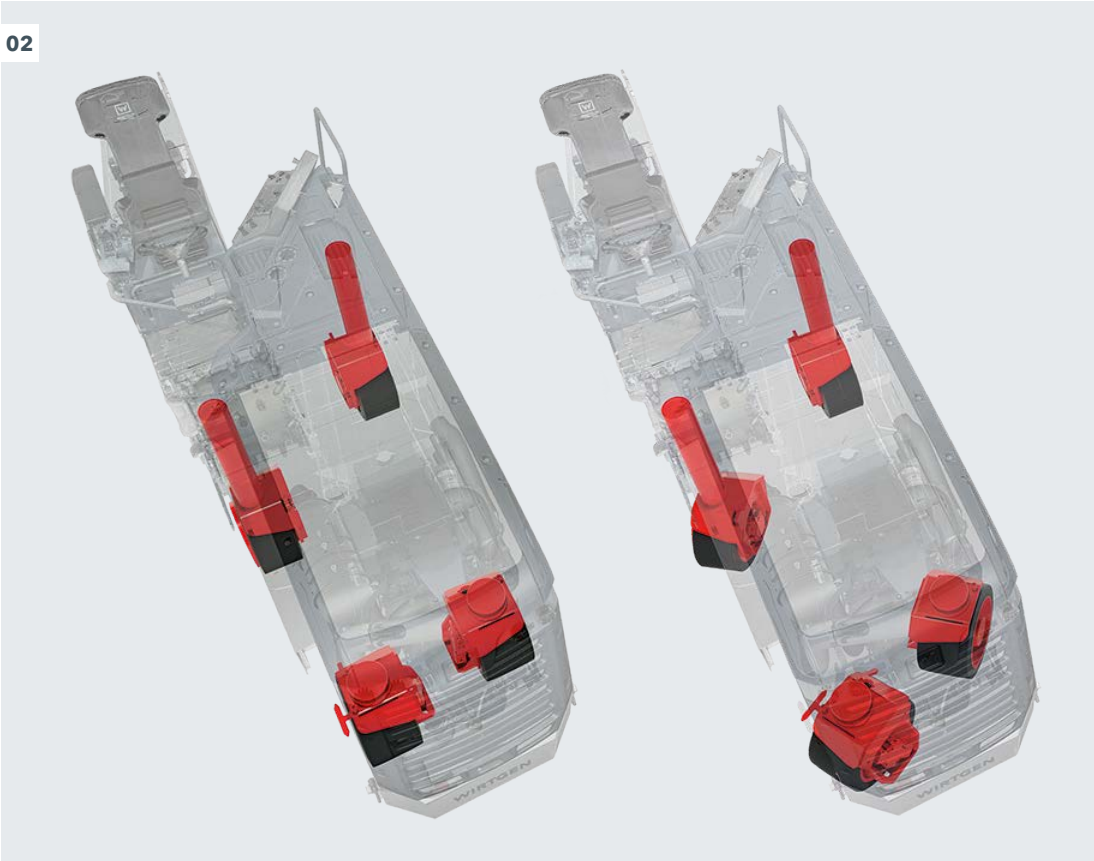

01 Gli ampi angoli di sterzata facilitano il lavoro nei cantieri stretti.

02 Le ruote anteriori tra loro disassate migliorano il superamento di ostacoli e di dislivelli del terreno.



MANOVRE DINAMICHE E VELOCI

LA W 50 Ri / W 60 Ri è anche la fresa a freddo più veloce della categoria. Quando si trasferisce autonomamente al cantiere successivo, è sempre la prima a tagliare il traguardo:

Sterzata rapida

Durante le manovre di accostamento o di inversione di marcia, che richiedono sterzate particolarmente rapide, la sterzata avviene, come di consueto, per mezzo del volante.

Sterzo a tasto

Il sistema dello sterzo idraulico, molto sensibile e leggero in manovra, consente di sterzare la macchina con precisione anche per mezzo dei comandi integrati nel bracciolo multifunzione destro.

Velocità massima di 12 km/h

Le velocità di trasferimento massime di 8 km/h (versione a tre ruote) e 12 km/h (versione a quattro ruote) assicurano una smobilitazione particolarmente celere del cantiere.

Guida in retromarcia con il tamburo di fresatura inserito

La retromarcia con il tamburo di fresatura inserito consente di eseguire manovre facili e veloci in cantiere.



01 Lo sterzo a tasto consente di sterzare con precisione.

02 La fresa piccola è capace di eseguire manovre veloci nei passaggi stretti.

02



Trasferimento rapido
Velocità fino a 12 km/h

Massima precisione di sterzata
Sterzo di precisione

RIENTRO RAPIDO DELLA RUOTA POSTERIORE DESTRA

A tempo di record - in soli 30 secondi

Ruota posteriore a rientro automatico

Protezione del tamburo di fresatura e del sottofondo

Rientro senza contatto al suolo

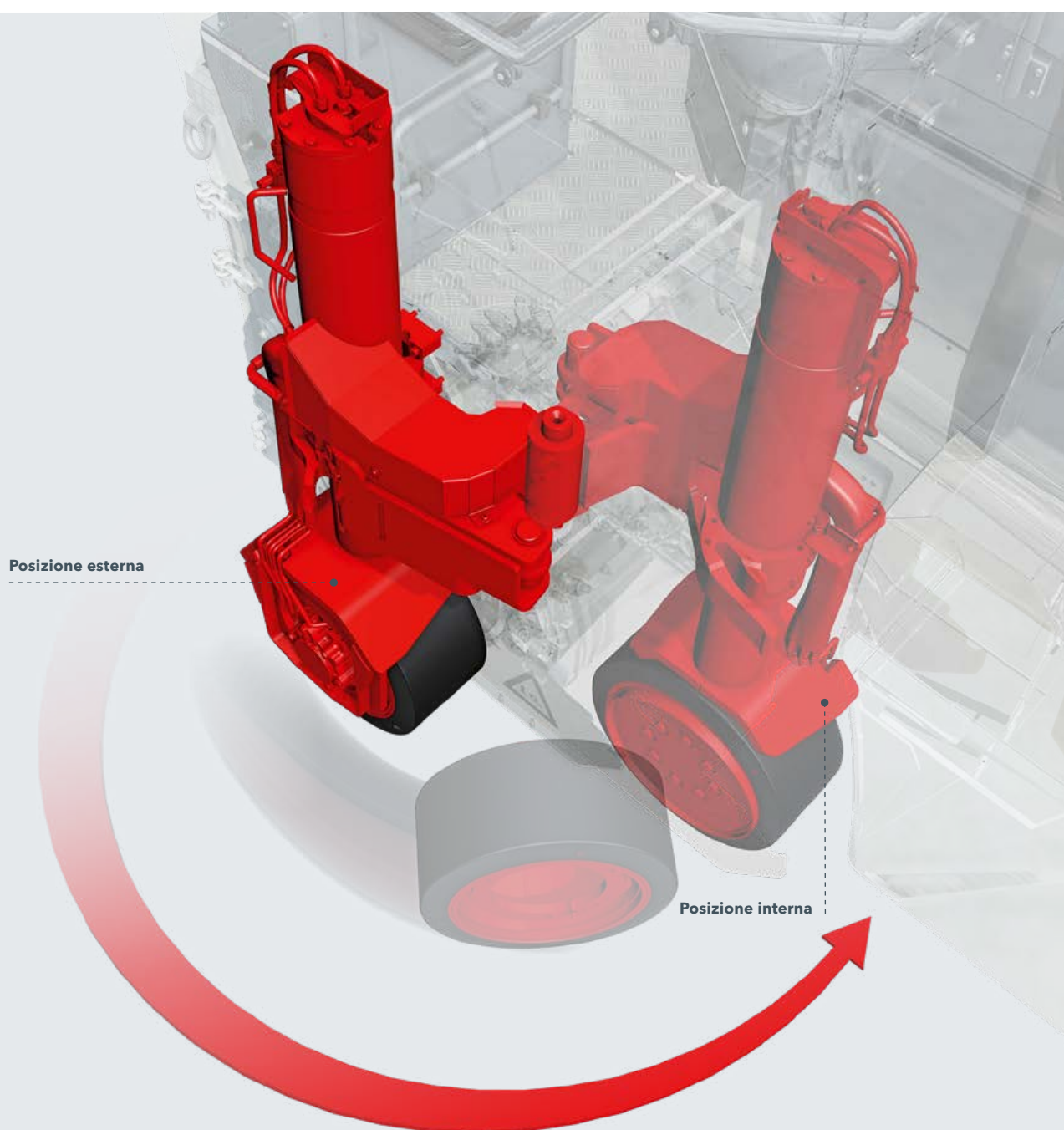

In posizione rientrata, la ruota posteriore destra consente di fresare con precisione lungo ostacoli come i cordoli dei marciapiedi o i muri.

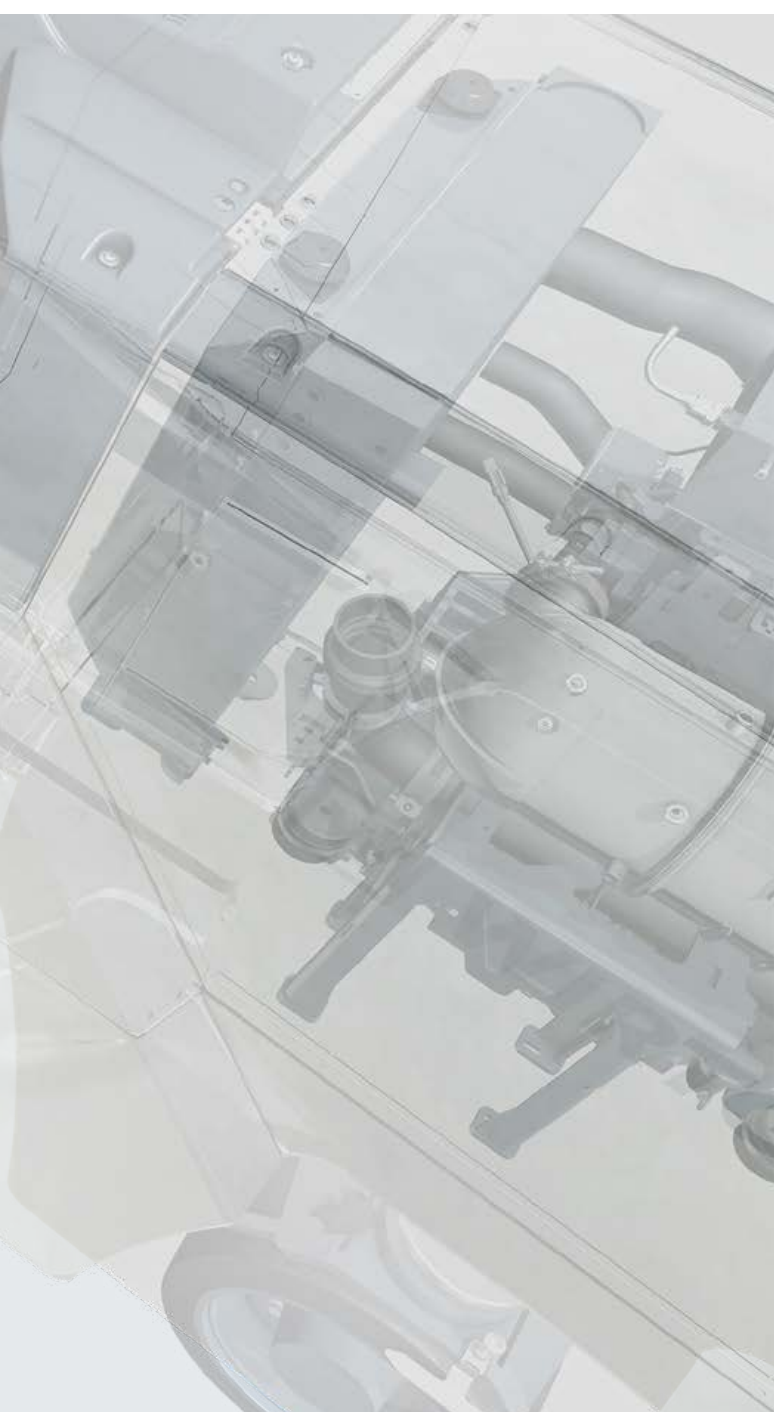

In posizione rientrata, la ruota posteriore destra consente di fresare con precisione lungo ostacoli come i cordoli dei marciapiedi o i muri.

Rientro automatico

Per fresare lungo i cordoli dei marciapiedi o altri ostacoli, dal posto di comando è possibile far rientrare idraulicamente la ruota di appoggio posteriore destra davanti al tamburo di fresatura senza dover abbassare quest'ultimo. Tale operazione si svolge in modo estremamente veloce nel giro di 30 secondi. E siccome il tamburo di fresatura durante la manovra di rientro non ha più contatto al suolo, è escluso che i denti per fresatura o la superficie vengano danneggiati.

Bloccaggio saldo

Il collegamento sicuro e saldo al telaio della ruota posteriore destra in posizione rientrata riduce al minimo l'usura e aumenta la precisione.

Massiccio cuscinetto a strisciamento

Robusto e resistente all'usura, il cuscinetto a strisciamento riduce al minimo il gioco nel cinematismo, garantendo quindi costantemente risultati precisi nella scarifica.

GRANDI PERFORMANCE GARANTITE DALLA TECNOLOGIA DI TAGLIO SUPERIORE

Una serie di innovazioni intelligenti apportate al tamburo di fresatura, alle paratie laterali, al raschiatore e al premizolle rende la scarifica nel complesso più veloce, meno complicata e qualitativamente migliore.

Sistema HT08 di cambio rapido dei portadenti

Il nuovo sistema HT08 di cambio rapido dei portadenti convince per un'elevata resistenza all'usura e una lunga durata utile.

Strisce di materiale non scarificato molto sottili

La distanza molto piccola del bordo di fresatura destro dal bordo esterno della macchina lascia solo strisce molto sottili di materiale non scarificato.

Paratie laterali sollevabili idraulicamente con posizione flottante proattiva

Sensori di sovraccarico sulle paratie laterali destra e sinistra attivano un breve sollevamento delle paratie laterali per impedire lo sprofondamento della macchina nel sottofondo cedevole.

Sollevamento automatico del raschiatore

I sensori di sovraccarico proteggono il gruppo di fresatura da eventuali danneggiamenti: attivano per breve tempo il sollevamento del raschiatore per evitare ad es. ostacoli o irregolarità superficiali.



Resistente all'usura e durevole

HT08 con una durata di servizio maggiore

Fresatura precisa

Spazzole opzionali

I numerosi tamburi di fresatura differenti disponibili consentono di usare la macchina per un ampio ventaglio di applicazioni.

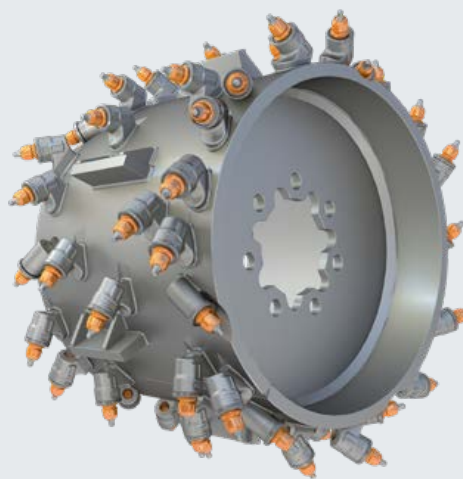
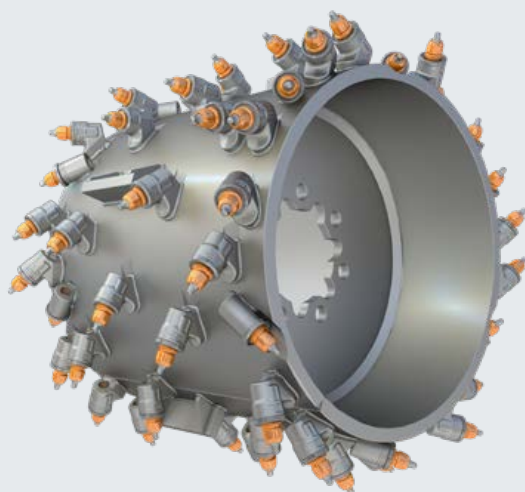

Raschiatore disaccoppiato

Il raschiatore è disaccoppiato dal nastro di scarico e rende possibile il carico parziale del fessato persino durante la scarifica alla massima profondità di fessatura.

Spazzole

L'unità spazzatrice fissata sul frontale della macchina provvede a pulire la superficie fessata per mezzo di spazzole a tazza, permettendo di fessare con precisione lungo una strisciata esistente.

01 La camera del tamburo (di fresatura) tonda fornisce un sistema di trasporto ottimale fino a una profondità di fessatura di 210 mm.

02 Le paratie laterali su ambo i lati sono sollevabili idraulicamente.



MASSIMA PRODUTTIVITÀ GRAZIE ALL'ALTA CAPACITÀ DI CARICO

Una scarificatrice a freddo può essere buona solo quanto il suo sistema convogliatore. Il sistema di carico del materiale della W 50 Ri / W 60 Ri è stato progettato per garantire le massime prestazioni.

Ampio angolo di brandeggio del nastro

Gli ampi angoli di brandeggio del nastro convogliatore, di 30° verso entrambi i lati, consentono il carico del materiale anche in situazioni di cantiere difficili.

Nastro largo 350 mm e costole alte 25 mm

Il nastro convogliatore extra largo da 350 mm e le costole alte 25 mm garantiscono un'elevata portata.

Nastro a ripiegamento idraulico

Essendo ripiegabile idraulicamente, il nastro di scarico può essere ripiegato rapidamente in qualsiasi situazione di cantiere e per agevolare il trasporto della macchina.

Attacco rapido

L'innovativo attacco rapido semplifica il raccordo delle tubazioni idrauliche durante le operazioni di montaggio e smontaggio del nastro di scarico.

Trasporto della macchina su misura

Nastro a ripiegamento idraulico

Nastro di scarico montabile facilmente

Attacco rapido



01 La fresa piccola vanta un sistema di carico del materiale potente ed efficiente.

02 Gli ampi angoli di brandeggio del nastro convogliatore su ambo i lati garantiscono la massima flessibilità nel carico del materiale.

03 Il nastro ripiegabile permette di ridurre la lunghezza di trasporto della macchina.

04 L'attacco rapido velocizza le operazioni di aggancio e sgancio del nastro di scarico.



ELEVATA MOTRICITÀ GRAZIE ALLA RIPARTIZIONE IDEALE DEI PESI

Equilibrata

Baricentro basso e distribuzione perfetta dei pesi

Flessibilità nel trasporto

Pesi supplementari variabili

01

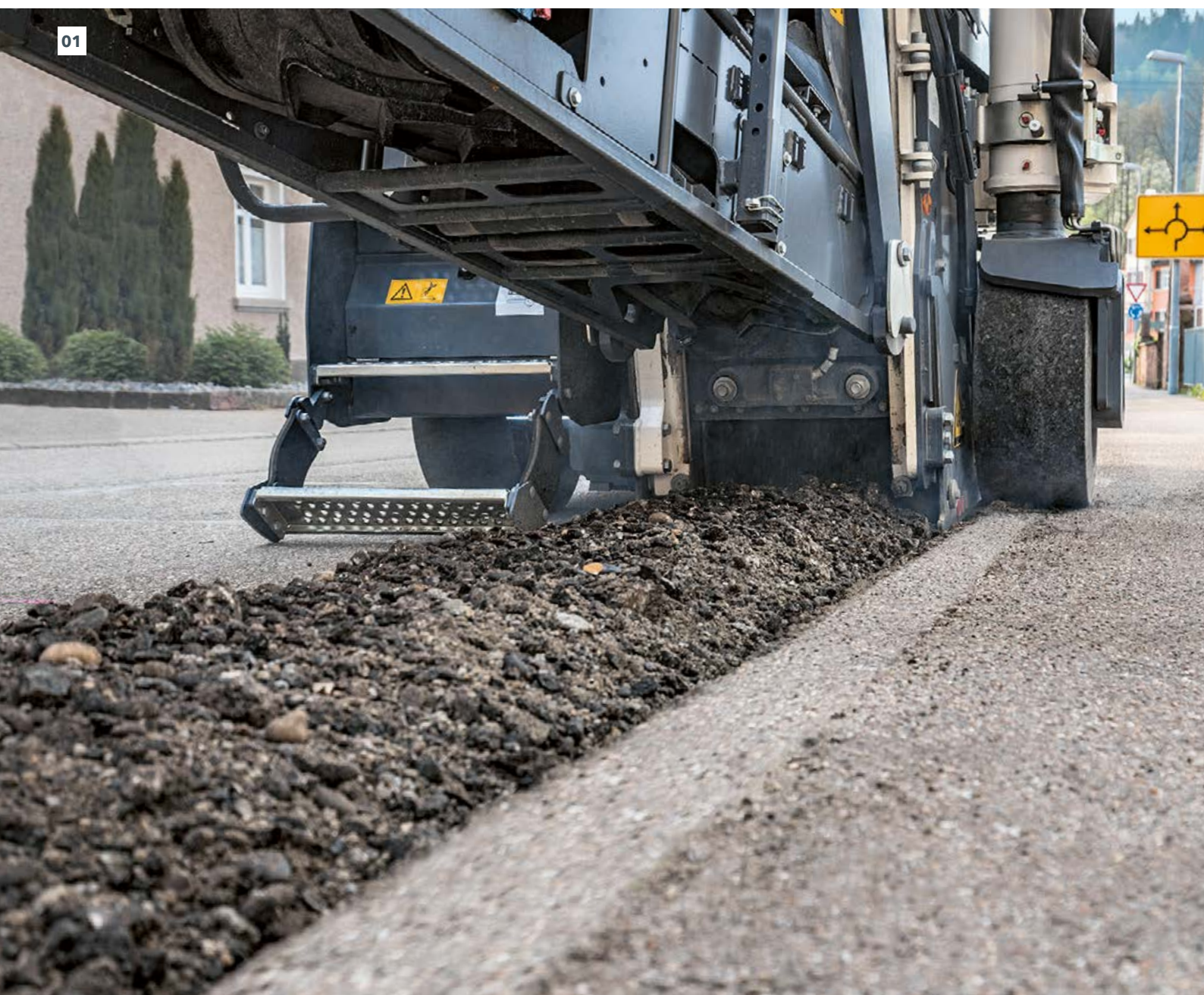

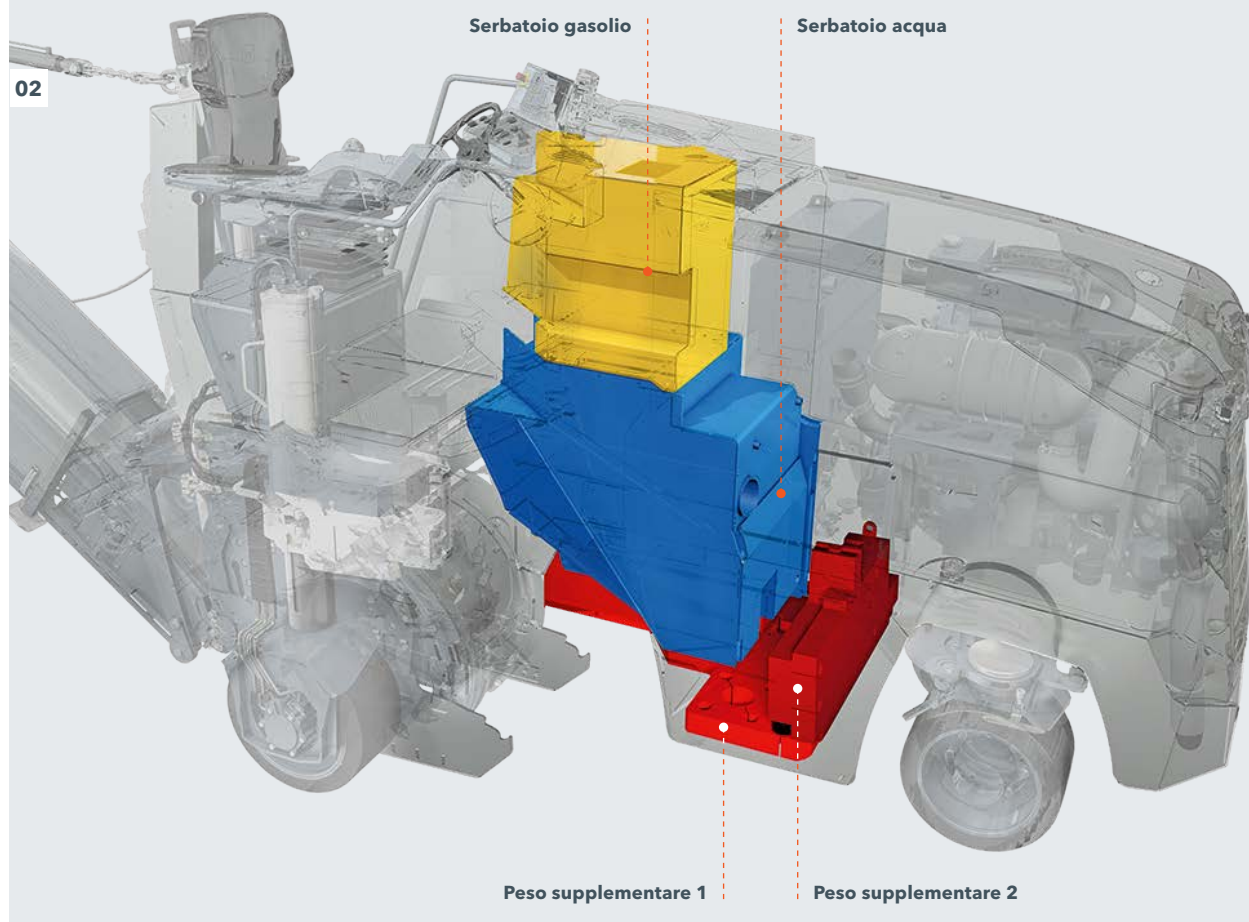

01 Grazie all'elevata motricità non costituiscono un problema neppure gli interventi di scarifica più gravosi.

02 Pesi supplementari e serbatoi collocati al centro garantiscono la migliore motricità in ogni applicazione.

03 La facilità di trasporto è un ulteriore punto di forza.

Un'elevata motricità è indispensabile per un'elevata produttività. La ripartizione ideale dei pesi della W 50 Ri / W 60 Ri garantisce una motricità uniforme in ogni situazione di cantiere.

Pesi supplementari

Il contenuto peso proprio della fresa piccola - unitamente ai pesi supplementari variabili fino a un peso totale di 1.000 kg - consente di ottenere, a seconda delle esigenze, un grande peso operativo, una motricità ottimale e un trasporto senza problemi.

Baricentro particolarmente basso

Il baricentro particolarmente basso della macchina e l'equilibrata ripartizione dei pesi sulla macchina garantiscono sempre una motricità ottimale.

Serbatoi dell'acqua e del gasolio collocati al centro

I serbatoi dell'acqua e del gasolio, collocati al centro della macchina, garantiscono un'equilibrata ripartizione dei pesi sui due assi e una motricità ottimale a prescindere dai rispettivi livelli di riempimento.

Grande stabilità della macchina

La versione gommata a quattro assali, progettata con intelligenza, offre una perfetta manovrabilità in ogni situazione di cantiere.

02



01 Il motore della W 50 Ri / W 60 Ri è conforme alla categoria di emissioni EU Stage 5.

02 L'ottima accessibilità ai componenti agevola la manutenzione della macchina.

03 In presenza di carichi elevati, la centralina del motore provvede a incrementare la coppia e quindi la produttività della scarificatrice.

CURVE CARATTERISTICHE DEL MOTORE DELLA FRESA A FREDDO W 50 Ri / W 60 Ri (EU STAGE 5)

03

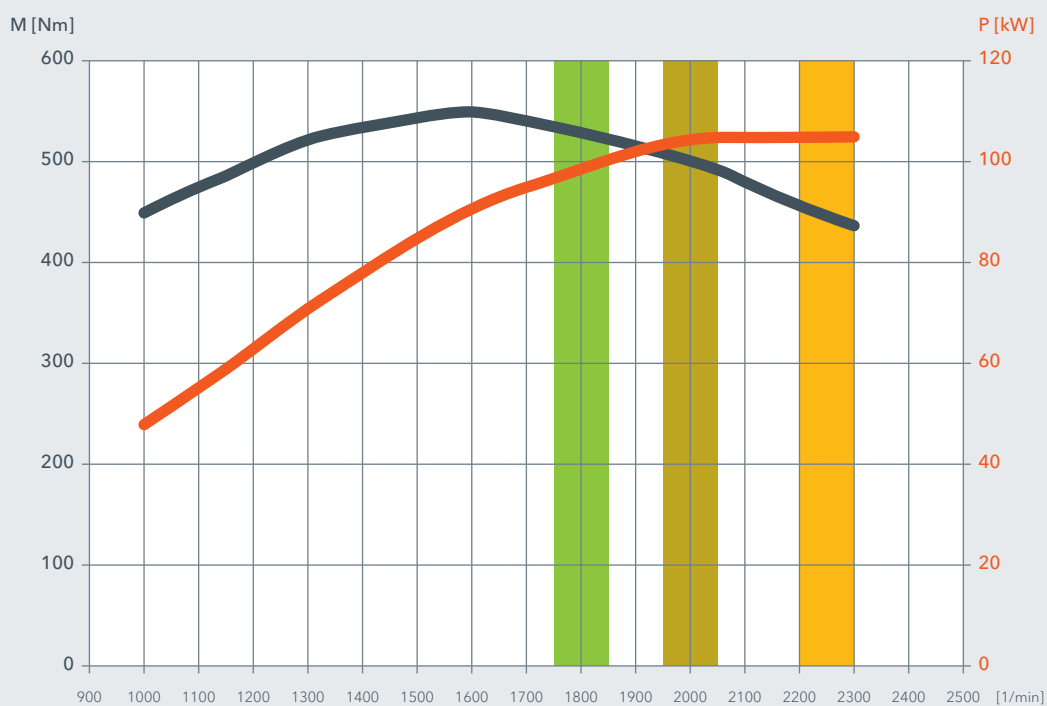

— = Potenza del motore — = Coppia motrice ■ Velocità del motore = 1.800 min⁻¹ ■ Velocità del motore = 2.000 min⁻¹ ■ Velocità del motore = 2.250 min⁻¹





La più potente fresa a freddo da mezzo metro convince con un sistema di comando efficiente e una larghezza operativa di 0,5 o 0,6 m. Varie funzioni aggiuntive e automatiche facili da usare ne aumentano il potenziale in termini di produttività per una celere smobilitazione del cantiere. Una moltitudine di differenti tamburi di fresatura consente di aumentare la flessibilità e il grado di utilizzazione della macchina.



DATI TECNICI	W 50 Ri	W 60 Ri
Tamburo di fresatura		
Larghezza di fresatura	500 mm	600 mm
Profondità di fresatura ¹⁾	0 - 210 mm	0 - 210 mm
Diametro di taglio	750 mm	750 mm
Motore		
Costruttore	Deutz	
Tipo	TCD 4,1 L4	
Raffreddamento	Acqua	
Numero di cilindri	4	
Potenza nominale a 2.300 min ⁻¹	105 kW / 141 HP / 143 CV	
Potenza massima a 2.300 min ⁻¹	105 kW / 141 HP / 143 CV	
Cilindrata	4.100 cm ³	
Consumo di carburante potenza nominale nel ciclo misto di cantiere	28,2 l/h 11,3 l/h	
Livello di potenza sonora a norma EN 500-2 Motore posto di comando	≤ 101 dB(A) ≥ 80 dB(A)	
Categoria di emissioni	EU Stage 5	
Impianto elettrico		
Tensione di alimentazione	24 V	
Capacità		
Carburante	230 l	
AdBlue® / DEF ²⁾	17,5 l	
Olio idraulico	63 l	
Acqua	600 l	
Caratteristiche di marcia		
Velocità di fresatura max.	0 - 48 m/min (0 - 2,9 km/h)	
Velocità di trasferimento max. - versione a 3 ruote	0 - 133 m/min (0 - 8 km/h)	
Velocità di trasferimento max. - versione a 4 ruote	0 - 200 m/min (0 - 12 km/h)	
Pneumatici		
Dimensioni dello pneumatico anteriore, versione a 3 o a 4 ruote (Ø x L)	530 x 300 mm	
Dimensioni dello pneumatico posteriore, versione a 3 o a 4 ruote (Ø x L)	559 x 254 mm	
Carico del materiale		
Larghezza del nastro di scarico	350 mm	
Portata teorica del nastro di scarico	80 m ³ /h	

DATI TECNICI	W 50 Ri	W 60 Ri
Peso della macchina base		
Peso a vuoto della macchina, versione a 3 ruote senza nastro e senza materie di consumo	6.430 kg	6.950 kg
Peso operativo CE ³⁾ , versione a 3 ruote senza nastro	6.930 kg	7.450 kg
Peso operativo massimo (con serbatoio pieno e dotazione massima)	9.714 kg	9.884 kg
Peso delle materie di consumo		
Acqua	600 kg	
Carburante (0,83 kg/l)	190 kg	
AdBlue® /DEF ²⁾ (1,1 kg/l)	19 kg	
Pesi maggiori aggiuntivi		
Conducente e utensile		
> Conducente	75 kg	
> Peso di 2 cassette portadenti	50 kg	
> Utensili di bordo	30 kg	
Gruppi di fresatura opzionali in luogo di quelli di serie		
> Camera del tamburo (di fresatura) FB500 con sistema raschiatore	360 kg	–
> Camera del tamburo (di fresatura) FB600 con sistema raschiatore	–	370 kg
Tamburi di fresatura opzionali in luogo di quelli di serie		
> Unità di fresatura FCS FB400 HT08 LA15, parti inferiori del raschiatore incluse	-55 kg	–
> Unità di fresatura FCS FB300 HT08 LA15, parti inferiori del raschiatore incluse	-105 kg	–
> Tamburo di fresatura FB80 HT02 FT210 con 24 denti per fresatura	-163 kg	-190 kg
> Tamburo di fresatura FB300 HT08 LA15 con 47 denti per fresatura	-86 kg	–
> Tamburo di fresatura FB400 HT08 LA15 con 54 denti per fresatura	-45 kg	–
> Tamburo di fresatura microfines FB500 HT4 LA3 con 166 mini-denti per fresatura	-64 kg	–
> Tamburo di fresatura fine FB500 HT5 LA6 con 84 denti per fresatura	5 kg	–
> Tamburo di fresatura fine FB600 HT5 LA6 con 101 denti per fresatura	–	3 kg
> Tamburo di fresatura Eco-Cutter FB500 HT08 LA20 con 54 denti per fresatura	-6 kg	–
> Tamburo di fresatura Eco-Cutter FB600 HT08 LA20 con 58 denti per fresatura	–	-13 kg
> Installazione ruota di fresatura laterale FB80, FT300 completa	-60 kg	–
Pesi supplementari opzionali		
> Peso supplementare 1 utilizzabile in modo variabile	380 kg	Di serie
> Peso supplementare 2 utilizzabile in modo variabile	620 kg	
Equipaggiamenti supplementari opzionali		
> Nastro di scarico, lungo 5.600 mm, largo 350 mm (senza sistema di raschiatura)	480 kg	
> Nastro di scarico lungo 5.600 mm e largo 350 mm con dispositivo di ripiegamento idraulico (senza sistema di raschiatura)	560 kg	
> Nastro di scarico accorciato, lungo 1.100 mm, largo 350 mm (senza sistema di raschiatura)	210 kg	
> Versione a 4 ruote in luogo della versione a 3 ruote	130 kg	
> Tettuccio di protezione	150 kg	

¹⁾ La profondità massima di fresatura può discostarsi dal valore specificato in tabella a causa di tolleranze costruttive e usura.

²⁾ AdBlue® è un marchio registrato dell'associazione dell'industria automobilistica VDA e. V.

³⁾ Peso della macchina, metà del peso di tutte le materie di consumo, attrezzi di bordo, operatore della macchina, senza opzioni aggiuntive

VISTA LATERALE / VISTA DALL'ALTO W 50 Ri / W 60 Ri

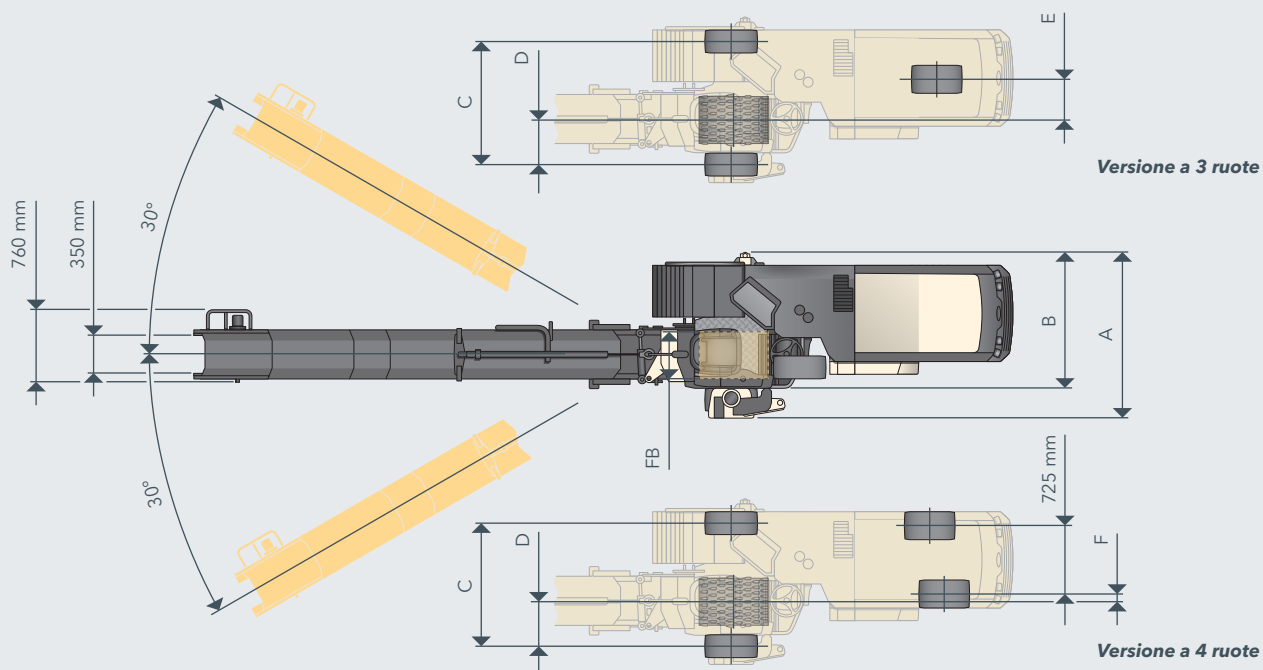
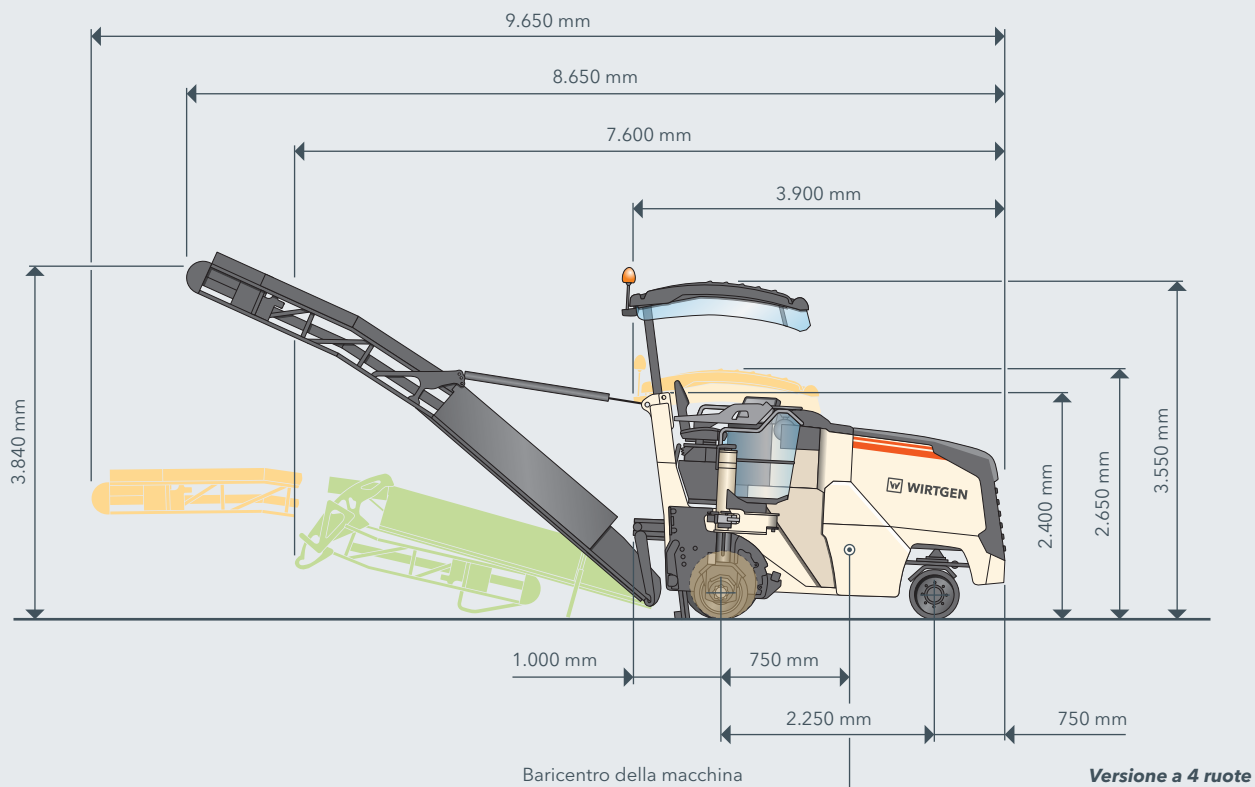

	A	B	C	D	E	F	FB
W 50 Ri	1.640 mm	1.350 mm	1.296 mm	435 mm	435 mm	80 mm	500 mm
W 60 Ri	1.760 mm	1.430 mm	1.416 mm	485 mm	485 mm	130 mm	600 mm

RAGGIO DI FRESATURA W 50 Ri / W 60 Ri CON PROFONDITÀ DI FRESATURA DI 50 MM

Versione a 3 ruote

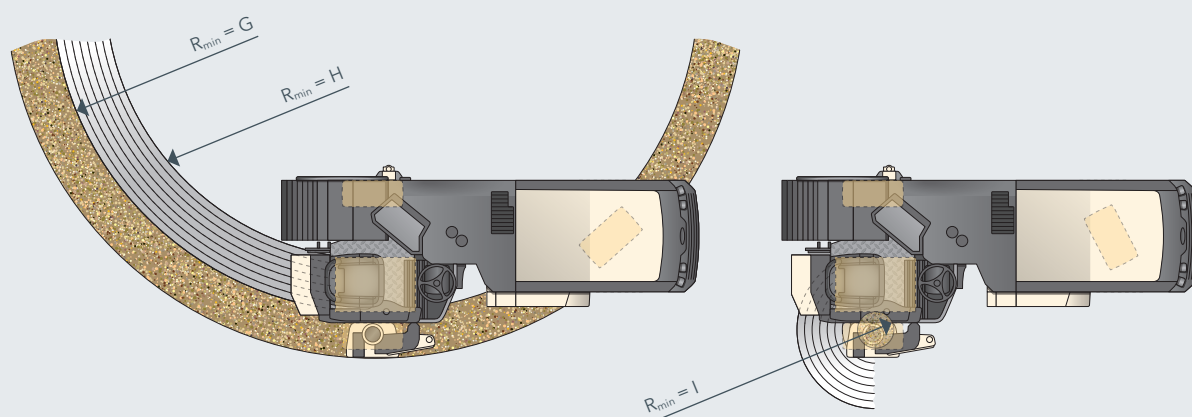

Versione a 4 ruote

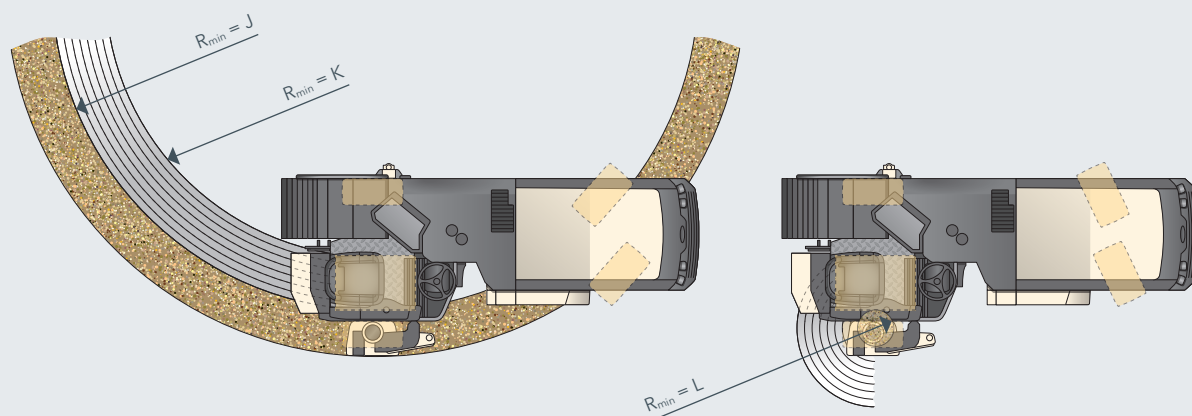

	VERSIONE A 3 RUOTE			VERSIONE A 4 RUOTE		
	G	H	I	J	K	L
W 50 Ri	2.900 mm	2.400 mm	150 mm	2.350 mm	1.850 mm	150 mm
W 60 Ri	3.000 mm	2.400 mm	50 mm	2.450 mm	1.850 mm	50 mm

DOTAZIONI DI SERIE	W 50 Ri	W 60 Ri
Macchina base		
> Cofano motore insonorizzato e supporti elastici disaccoppiati del motore per una grande silenziosità in marcia e basse emissioni sonore	■	■
Gruppo di fresatura		
> Tendicinghia idraulico ad inserimento automatico per una trasmissione sicura della forza al tamburo di fresatura	■	■
> Paratie laterali sollevabili idraulicamente con sensori di posizione nei cilindri idraulici per determinare la profondità di fresatura	■	■
> Camera del tamburo di fresatura rotonda e paratia laterale sinistra diritta per un trasporto ottimale del materiale e ridotte quantità residue durante il sollevamento del tamburo di fresatura	■	■
> Predisposizione per l'utilizzo di un raschiatore disaccoppiato dal supporto del nastro per caricare il materiale per mezzo del nastro di scarico	■	■
> Lato destro della camera del tamburo di fresatura può essere aperto facilmente per effettuare interventi di manutenzione e per cambiare il tamburo di fresatura	■	■
> Ottimizzata per il cambio rapido del tamburo di fresatura anche mediante l'impiego di perni di centraggio sulla porta laterale della camera del tamburo di fresatura	■	■
> Interruttore elettrico automatico d'arresto di sicurezza per il tamburo di fresatura	■	■
> Camera del tamburo di fresatura FB500 senza sistema di raschiatura. Da usare senza nastro di scarico.	□	—
> Camera del tamburo di fresatura FB600 senza sistema di raschiatura. Da usare senza nastro di scarico.	—	□
> Paratia a tenuta anteriore del gruppo di fresatura FB500 regolabile manualmente	□	—
> Paratia a tenuta anteriore del gruppo di fresatura FB600 regolabile manualmente	—	□
Tamburi di fresatura		
> Tamburo di fresatura FB500 HT08 LA15 con 60 denti	□	—
> Tamburo di fresatura FB600 HT08 LA15 con 70 denti	—	□
Carico del materiale		
> Macchina predisposta per il convogliamento opzionale del fresato mediante nastro di scarico	■	■
> Velocità del nastro regolabile a variazione continua	■	■
> Angolo di brandeggio del nastro verso destra / sinistra di 30 gradi per lato per processi di convogliamento decisamente migliori	■	■
> Supporto snello del nastro permette una migliore visuale posteriore	■	■
> Macchina senza predisposizione idraulica per un nastro di scarico	□	□
> Macchina senza nastro di scarico	□	□
Sistema di gestione della macchina e di controllo della livellazione		
> Indicatore digitale della profondità di fresatura sul display di comando	□	□
Posto di comando		
> Postazione operatore con sedile in posizione ergonomica, pannello di comando disposto a destra e indicatore digitale della profondità di fresatura sul display di comando	■	■
> Consolle sterzo regolabile in altezza e inclinazione per una regolazione ideale della postazione operatore	■	■
> 2 specchi retrovisori a sinistra	■	■
> Il design della macchina permette una completa visuale sul bordo di fresatura destro e sinistro e sulla zona di lavoro davanti al tamburo di fresatura a destra	■	■
> Scaletta di accesso alla postazione operatore facilmente accessibile con illuminazione notturna e bordo inferiore della scaletta ribaltabile, particolarmente basso	■	■
> Robusta protezione antivandalismo per gli organi di comando	■	■
> Sedile standard dell'operatore		

DOTAZIONI DI SERIE	W 50 Ri	W 60 Ri
Telaio e assetto regolabile in altezza		
> Assetto preciso della macchina regolabile a passi di 1 o 5 mm dal pannello di comando della macchina	■	■
> Trazione integrale idraulica a variazione continua a tre velocità	■	■
> Regolazione digitale del carico, attivabile manualmente, dispositivo idraulico di bloccaggio del differenziale (mediante distributore di portata)	■	■
> Copertoni in gomma piena particolarmente larghi per ridurre la pressione sul suolo e per una trazione ottimale	■	■
> Per fresare lungo i cordoli dei marciapiedi è possibile ruotare idraulicamente dal posto di guida la ruota di appoggio posteriore destra davanti al tamburo di fresatura senza dover fermare la macchina	■	■
> Freno idraulico a molla	■	■
> Regolazione proporzionale dell'altezza posteriore	■	■
> Controllore supplementare della macchina per la fresatura automatica di sezioni intermittenti di bande sonore. Solo in abbinamento al Rumble Strip Kit.	■	■
> Versione a tre ruote	□	□
Varie		
> Baricentro ottimizzato, indipendente dai livelli di riempimento del serbatoio dell'acqua e della benzina	■	■
> Baricentro particolarmente basso per un'alta stabilità della macchina	■	■
> Telaio robusto che richiede poca manutenzione con altezza minima dal suolo ottimale e sbalzi ridotti	■	■
> Dispositivo di traino	■	■
> Avvisatore acustico di retromarcia	■	■
> Equipaggiamento della macchina con una zavorra aggiuntiva da 380 kg dietro all'asse anteriore. La zavorra aggiuntiva aumenta la trazione della macchina.	—	■
> Ampio pacchetto utensili in cassetta con serratura a chiave e vano di stivaggio supplementare per due cassette portadenti	■	■
> Predisposizione della macchina per l'installazione della centralina per WITOS FleetView	■	■
> Omologazione del tipo costruttivo, marchio Euro Test e marchio di conformità CE	■	■
> Rivestimento standard bianco crema RAL 9001	□	□
> WITOS - Soluzione telematica professionale per ottimizzare l'impiego della macchina e l'assistenza	□	□
> Pacchetto fanaleria alogena / LED con avvisatore ottico rotante	□	□

■ = Dotazioni di serie

□ = Dotazioni di serie, sostituibili a scelta con una dotazione opzionale

□ = Dotazione opzionale

DOTAZIONE OPZIONALE	W 50 Ri	W 60 Ri
Gruppo di fresatura		
> Camera del tamburo di fresatura FB500 con sistema di raschiatura. Da usare con nastro di scarico.	<input type="checkbox"/>	—
> Camera del tamburo di fresatura FB600 con sistema di raschiatura. Da usare con nastro di scarico.	—	<input type="checkbox"/>
> Paratia a tenuta anteriore del gruppo di fresatura FB500 regolabile idraulicamente, con sensore di sovraccarico	<input type="checkbox"/>	—
> Paratia a tenuta anteriore del gruppo di fresatura FB600 regolabile idraulicamente, con sensore di sovraccarico	—	<input type="checkbox"/>
> Sensore di sovraccarico sul raschiatore FB500 / FB600	<input type="checkbox"/>	<input type="checkbox"/>
> Posizionamento attivo flottante delle paratie laterali destra e sinistra	<input type="checkbox"/>	<input type="checkbox"/>
Tamburi di fresatura		
> Unità di fresatura FCS FB300 HT08 LA15 con parti inferiori del raschiatore	<input type="checkbox"/>	—
> Unità di fresatura FCS FB400 HT08 LA15 con parti inferiori del raschiatore	<input type="checkbox"/>	<input type="checkbox"/>
> Unità di fresatura FCS FB500 HT08 LA15 con parti inferiori del raschiatore	—	<input type="checkbox"/>
> Tamburo di fresatura FB80 HT02 FT210 con 24 denti	<input type="checkbox"/>	<input type="checkbox"/>
> Tamburo di fresatura FB300 HT08 LA15 con 47 denti	<input type="checkbox"/>	—
> Tamburo di fresatura FB400 HT08 LA15 con 54 denti	<input type="checkbox"/>	<input type="checkbox"/>
> Tamburo di fresatura microfina FB500, HT4, LA3, con 166 denti mini	<input type="checkbox"/>	<input type="checkbox"/>
> Tamburo di fresatura fine FB500 HT5 LA6 con 84 denti	<input type="checkbox"/>	<input type="checkbox"/>
> Tamburo di fresatura fine FB600 HT5 LA6 con 101 denti	—	<input type="checkbox"/>
> Tamburo di fresatura Eco-Cutter FB500 HT08 LA20 con 54 denti	<input type="checkbox"/>	<input type="checkbox"/>
> Tamburo di fresatura Eco-Cutter FB600 HT08 LA20 con 58 denti	—	<input type="checkbox"/>
> Ruota da taglio applicata FB80, FT300 compl.	<input type="checkbox"/>	—
> Adattatore per tamburo di fresatura standard FB500	—	<input type="checkbox"/>
Carico del materiale		
> Macchina con predisposizione idraulica per un nastro di scarico - innesto a vite	<input type="checkbox"/>	<input type="checkbox"/>
> Macchina con predisposizione idraulica per un nastro di scarico - innesto rapido	<input type="checkbox"/>	<input type="checkbox"/>
> Nastro di scarico, lungo 5.600 mm, largo 350 mm	<input type="checkbox"/>	<input type="checkbox"/>
> Nastro di scarico corto, lungo 1.100 mm, largo 350 mm	<input type="checkbox"/>	<input type="checkbox"/>
> Nastro di scarico lungo 5.600 mm, largo 350 mm, con dispositivo idraulico per ripiegare il nastro	<input type="checkbox"/>	<input type="checkbox"/>
> Nastro di scarico corto supplementare, lungo 1.100 mm, largo 350 mm	<input type="checkbox"/>	<input type="checkbox"/>
> Adattatore attacco idraulico per innesto a vite per nastro di scarico supplementare	<input type="checkbox"/>	<input type="checkbox"/>
> Adattatore attacco idraulico per innesto rapido per nastro di scarico supplementare	<input type="checkbox"/>	<input type="checkbox"/>
> Scivolo di scarico per depositare il fresato sul lato destro	<input type="checkbox"/>	<input type="checkbox"/>
> Chiusura per trasporto per macchina con nastro di carico smontato	<input type="checkbox"/>	<input type="checkbox"/>

DOTAZIONE OPZIONALE	W 50 Ri	W 60 Ri
Sistema di gestione della macchina e di controllo della livellazione		
> Sistema di livellazione LEVEL PRO PLUS a destra e sinistra	<input type="checkbox"/>	<input type="checkbox"/>
> Sensore RAPID SLOPE per il sistema di livellazione LEVEL PRO PLUS	<input type="checkbox"/>	<input type="checkbox"/>
> Braccio di livellazione con sensore per sistema di livellazione LEVEL PRO PLUS	<input type="checkbox"/>	<input type="checkbox"/>
Posto di comando		
> Sedile comfort dell'operatore, riscaldato	<input type="checkbox"/>	<input type="checkbox"/>
> Postazione operatore con tettuccio di protezione ed elementi protettivi laterali	<input type="checkbox"/>	<input type="checkbox"/>
Telaio e assetto regolabile in altezza		
> Versione a quattro ruote	<input type="checkbox"/>	<input type="checkbox"/>
> Sterzo di precisione tramite pulsanti per macchina nella versione a 3 ruote (fino a 8 km/h)	<input type="checkbox"/>	<input type="checkbox"/>
> Sterzo di precisione tramite pulsanti per macchina nella versione a 4 ruote	<input type="checkbox"/>	<input type="checkbox"/>
> Maggiore velocità di trasporto (versione a 3 ruote fino a 8 km/h, a 4 ruote fino a 12 km/h)	<input type="checkbox"/>	<input type="checkbox"/>
Varie		
> Rivestimento secondo le indicazioni del cliente	<input type="checkbox"/>	<input type="checkbox"/>
> Versione senza WITOS	<input type="checkbox"/>	<input type="checkbox"/>
> Pacchetto fanaleria ad alte prestazioni a LED con avvisatore ottico rotante	<input type="checkbox"/>	<input type="checkbox"/>
> Zavorra aggiuntiva da 380 kg dietro all'asse anteriore	<input type="checkbox"/>	—
> Zavorra aggiuntiva da 620 kg sul sottoscocca.	<input type="checkbox"/>	<input type="checkbox"/>
> Carrello di montaggio per rulli di fresatura fino a FB600	<input type="checkbox"/>	<input type="checkbox"/>
> Preriscaldamento elettrico del filtro carburante	<input type="checkbox"/>	<input type="checkbox"/>
> Attacco idraulico per attrezzatura supplementare sulla parte posteriore della macchina	<input type="checkbox"/>	<input type="checkbox"/>
> Potente martello idraulico con tubo flessibile di 10 m	<input type="checkbox"/>	<input type="checkbox"/>
> Unità spazzatrice con scopa	<input type="checkbox"/>	<input type="checkbox"/>
> Predisposizione per il montaggio del kit Rumble Strip	<input type="checkbox"/>	<input type="checkbox"/>
> Pompa di riempimento acqua ad azionamento idraulico	<input type="checkbox"/>	<input type="checkbox"/>
> Estrattore per denti ad azionamento idraulico	<input type="checkbox"/>	<input type="checkbox"/>
> Rilevamento dei parametri operativi nel display di comando	<input type="checkbox"/>	<input type="checkbox"/>
> Sistema monitor con 2 telecamere e monitor	<input type="checkbox"/>	<input type="checkbox"/>
> Supporto targa con illuminazione a LED	<input type="checkbox"/>	<input type="checkbox"/>

■ = Dotazioni di serie

■ = Dotazioni di serie, sostituibili a scelta con una dotazione opzionale

□ = Dotazione opzionale

**WIRTGEN GmbH**

Reinhard-Wirtgen-Str. 2
53578 Windhagen
Germania

T: +49 2645 131-0
F: +49 2645 131-392
M: info@wirtgen.com

 www.wirtgen.de



Scandire il codice per maggiori informazioni.